

信号工事甲子園(競技配置図)

【工事内容】車両灯器、車両アームを更新する。

- ・車両アームの取り付け (移動式クレーンにて作業)
- ・車両灯器の取付及び結線 (高所作業、柱上作業)

【審査基準】

- ・安全性
- ・正確性
- ・迅速性
- ・班長の指揮能力

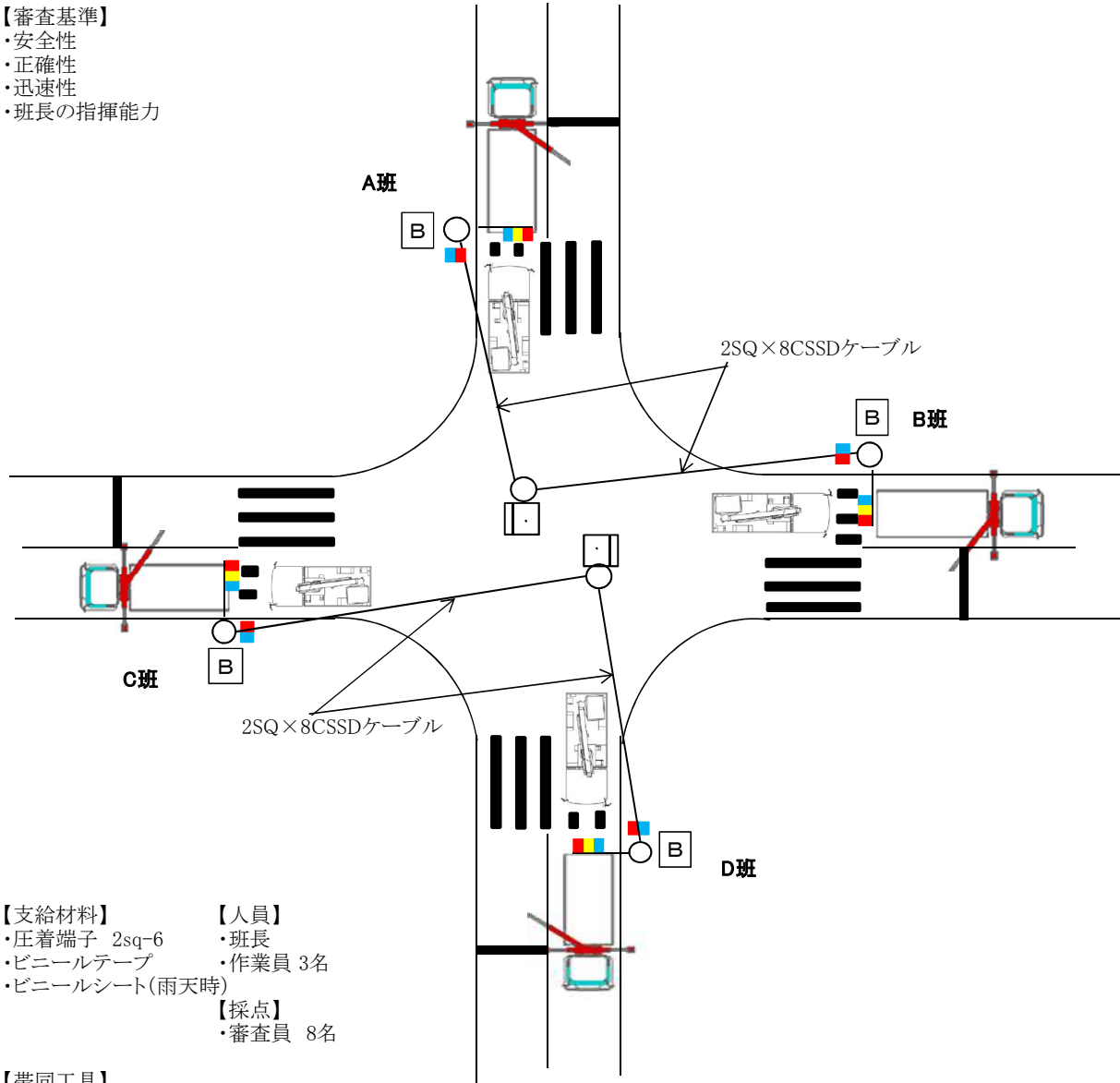

【支給材料】

- ・圧着端子 2sq-6
- ・ビニールテープ
- ・ビニールシート(雨天時)

【人員】

- ・班長
- ・作業員 3名

【採点】

- ・審査員 8名

【帯同工具】

- ・電工工具一式(シメラー、クリッパー、圧着工具等)

【使用車両】

- ・高所作業車
- ・小型移動式クレーン車

【その他】

- ・KY用紙

凡例

□・	交通信号制御機
□B	中継用端子箱(B箱)